

Tiger-I 組立て説明書

『砲塔内部』

「砲身」「防盾」「取り付け箱」
三つを接着しておきます。

「フタ」
表・裏を張り合わせ
筒の両端に接着します。

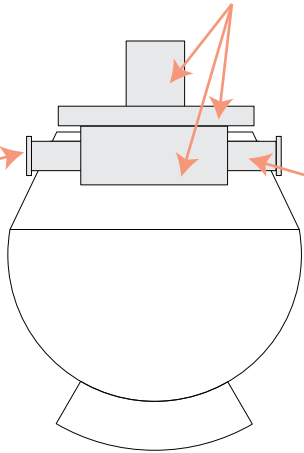

「砲身取り付け筒」
砲塔側面の穴から差し込み
取り付け箱を貫きます。
穴の大きさを調整し
回しながら入れて下さい。

「基本工作」

外側の線にそって、パーツを切り抜きます。
太い線に、あらかじめ折り目をつけておきます。
指示がない限り、すべて「山折り」にします。
のりしろを利用して、組み合わせてゆきます。

『車体』

車体は、上部・下部を合わせて作ります。

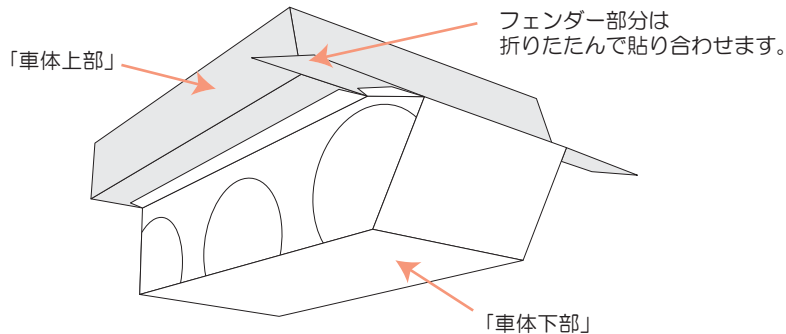

『車体後部』

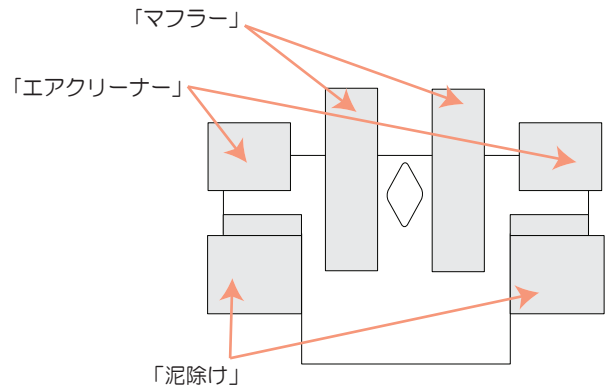

砲塔の底面に「砲塔取り付け筒」を接着します。
筒を車体の穴に差し込みます。

「スカート」
車体のガイドにあわせて接着します。

「キャタピラ」
表・裏を貼り合わせて、車輪に接着します。
ノリが乾かない間に、丸みをつけておきます。

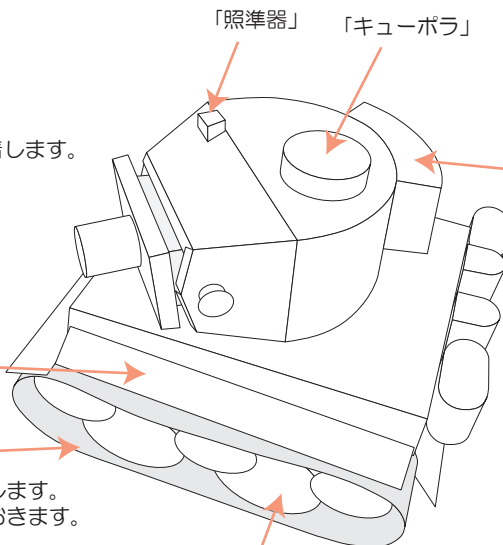

車輪は、すべて筒状に組み立て
右図を参考に、車体に接着します。

車体を底から見た様子

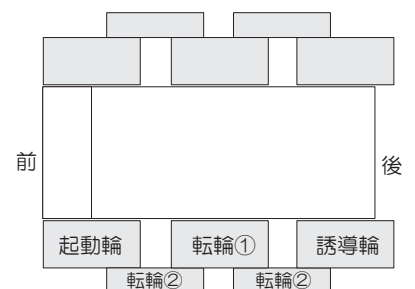

火気厳禁

火災の恐れのある場所では使用しないで下さい。

注意

誤飲の危険がありますので
乳幼児には与えないで下さい。